

Текстильная
промышленность
Приводные ремни
и транспортерные
ленты фирмы Хабазит
для производства пряжи

Habasit – Solutions in motion



На первом месте для фирмы Хабазит стоят инновации

В области производства пряжи требуется большое количество транспортерных, шпиндельных лент и приводных ремней. Поэтому фирма Хабазит предлагает широкий ассортимент продуктов, что позволяет заказчику сделать выбор, в зависимости от специфики использования. Особый упор всех разработок делается на увеличение срока службы, повышение надежности лент, уменьшение потребления энергии и улучшение соотношения затрат и добавленной стоимости.

Хабазит тесно сотрудничает с ведущими производителями станков и группами потребителей, чтобы гарантировать продукт, ориентированный на потребителя, расширять технические услуги, обеспечивать высокое качество продукта. Примером этого служат новые ТС и TCF термопластичные приводные ремни с полиэстеровой (PET) тканью в качестве слоя натяжения.

Опыт более 50 лет

Благодаря обширной сети по всему миру Хабазит реагирует с должным вниманием на все запросы, которые касаются производства и применения лент и ремней.

Особый упор на производство пряжи

Хабазит – ведущий производитель лент и ремней, предлагающий широкий ассортимент для всех типов использования изделий, выполненных из длинных, коротких волокон и из искусственного волокна. От открытия тюка до намотки и скручивания.

Содержание

Введение	2–3
Обзор процесса: Производство пряжи / вентиляторная камера	4–5
Обзор процесса: Кольцепрядение для кардной пряжи	6–7
Обзор процесса: Кольцепрядение для гребенной пряжи	8–9
Обзор процесса: Роторное прядение с открытым концом	10–11
Виды приводных ремней	12
Виды шпиндельных лент	13
Таблица для использования текстильных изделий / таблица выбора лент / технические данные	14–15
Свойства и преимущества	16–18
Техническое обслуживание	19–21
Решение фирмы Хабазит	23



Приводные ремни из полиэстера

Тангенциальные ремни ТС и плоские ремни сочетают такие преимущества лент из полиамида и арамида, как высокая надежность, долгий срок эксплуатации и отличные качества демпфирования. Они подходят для машин с высокими скоростями и хороши в работе со шкивами небольших диаметров и знакопеременными изгибами.

Приводные ремни из арамида

Тангенциальные ремни TF и плоские ремни являются лучшим решением для компактных конфигураций привода. Данные ремни обеспечивают максимальную эффективность привода и минимальное отклонение оборотов в минуту, благодаря высокой степени эластичности ткани натяжения из арамида.

Приводные ремни из полиамида

Тангенциальные ремни S-, F-, и A и плоские ремни лидируют на рынке и популярны благодаря своим качествам: высокой надежности и долгому сроку эксплуатации вследствие хорошо растягивающегося и крепкого слоя натяжения из полиамида.

Шпиндельные ленты из полиэстера

Шпиндельные W – образные ленты из полиэстера подходят для кольцепрядильных машин с частотой вращения шпинделя свыше 20 000 оборотов в минуту благодаря безударному соединению концов ремня и гибкой системе соединения концов Flexproof. Не собираются волокна, летающие по воздуху и мешающие работе, вследствие постоянных антистатических свойств и пропитанному фрикционному покрытию.

Шпиндельные ленты из полиамида

Шпиндельные ленты фирмы Хабазит TS и HS, являющиеся лидерами на рынке, несколько лет назад стали стандартом для шпиндельных лент и высоко ценятся нашими клиентами во всем мире.



Производство пряжи / вентиляторная камера

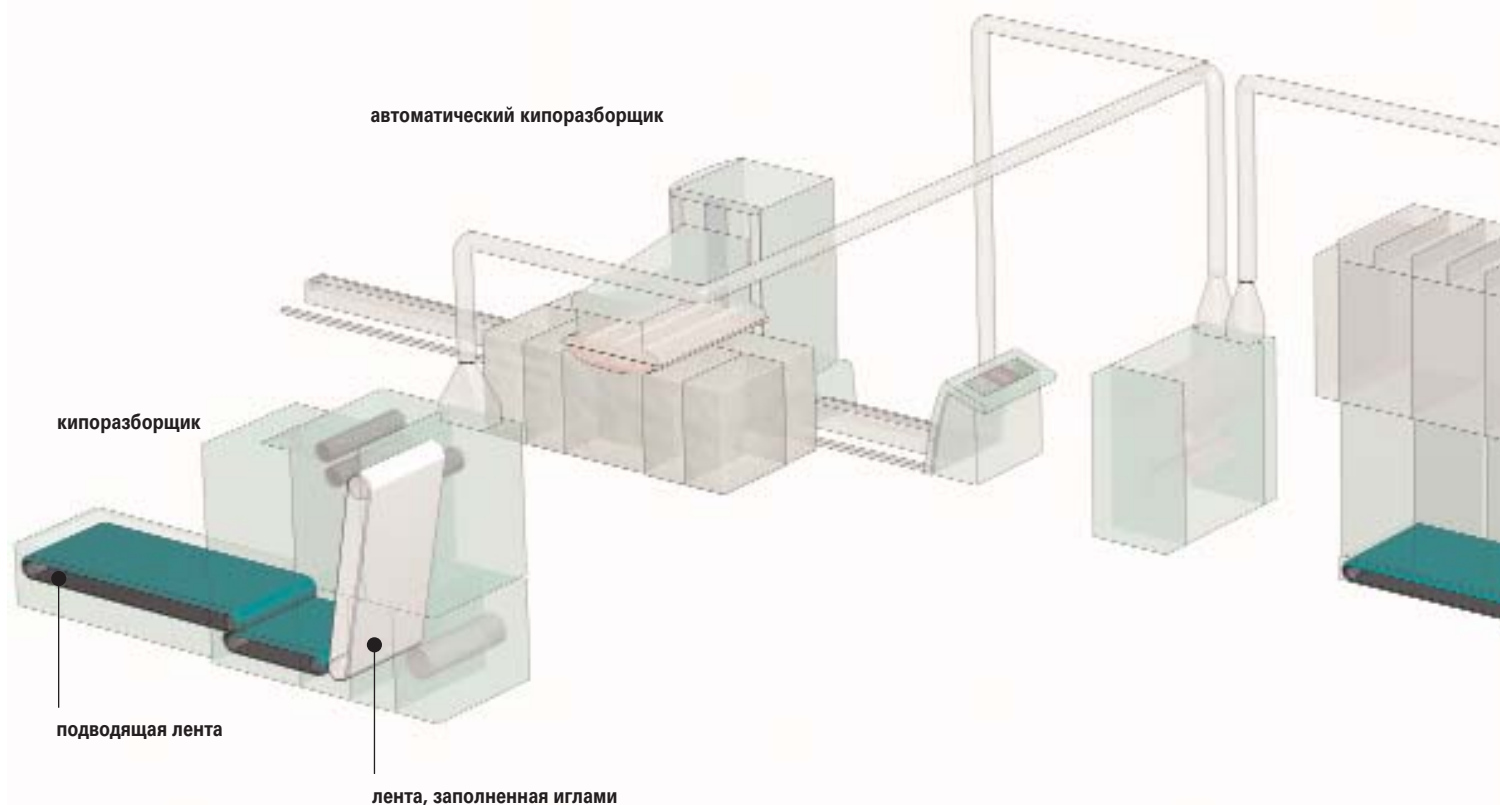

приводной ремень



Примечание: На чертежах схематично изображены примеры отдельных способов применения, что не претендует на полноту изображения. Рекомендации по ленте (использование/внешние данные) следует понимать лишь как общие указания. Существуют многообразные решения в силу сложных и разнообразных требований к процессу, техническим данным и влияния внешних факторов (например, сырость, окружающая среда или рабочая температура, добавки, скорость процесса и т.д.).

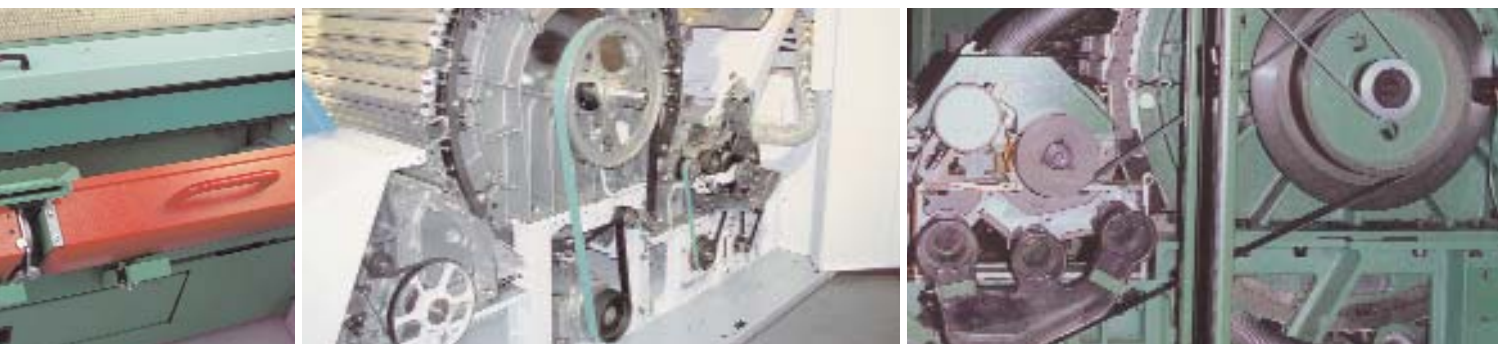

разрыхлитель смеси

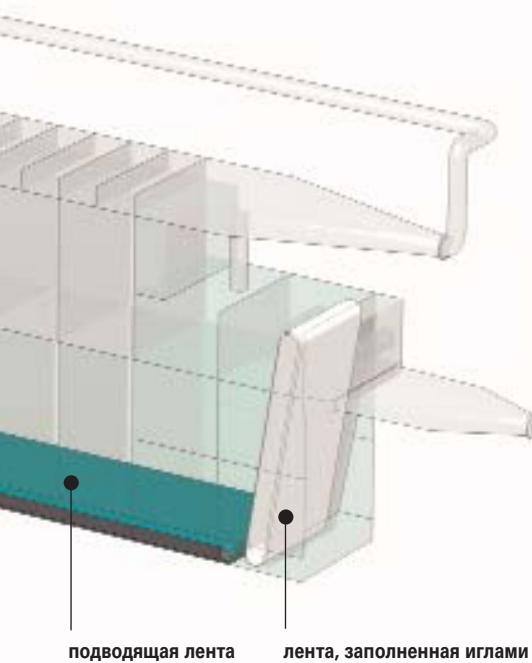

очищающая от пыли установка

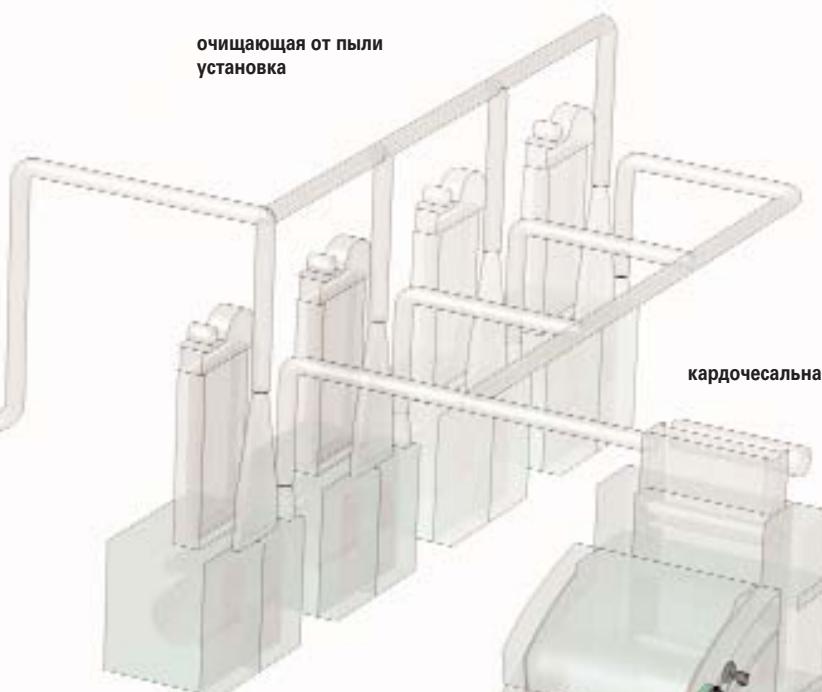

кардочесальная машина

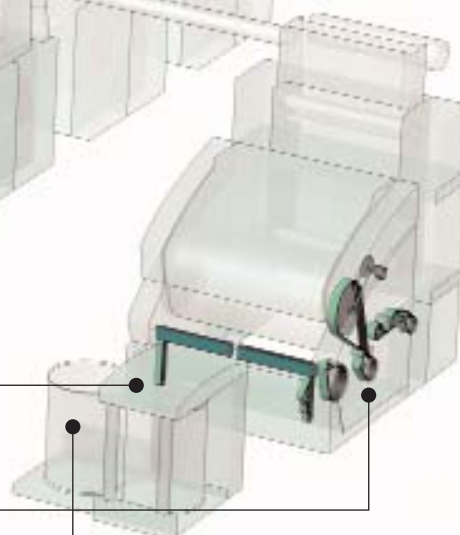

поперечный фартук

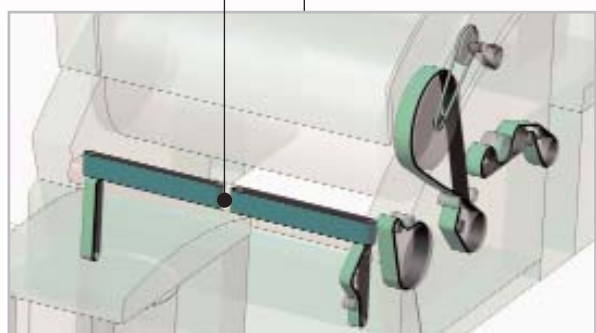

Обзор процесса: Кольцепрядение для кардной пряжи



маховик (ровничная машина)

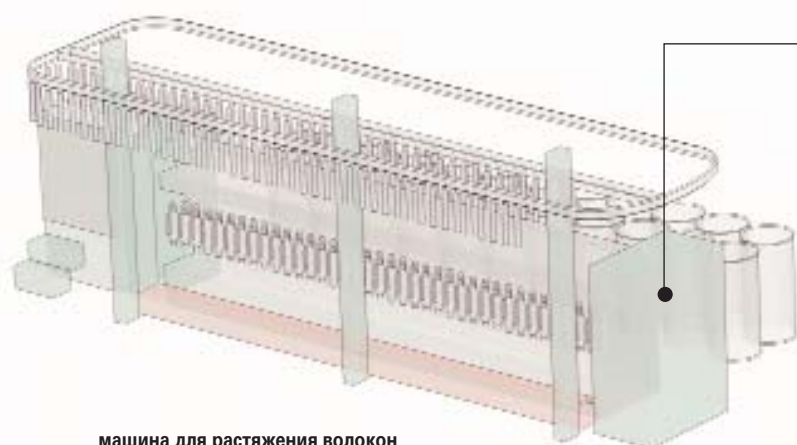

машина для растяжения волокон



конусный привод

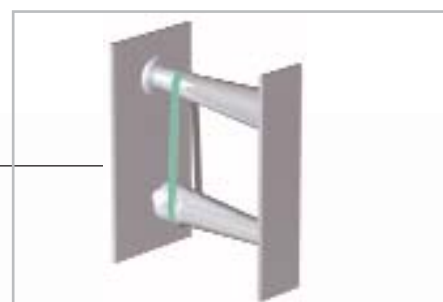

кольцепрядильная машина

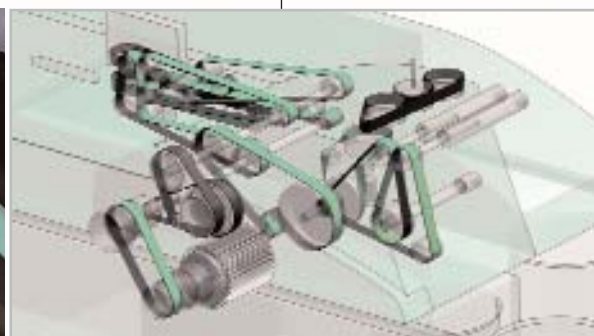
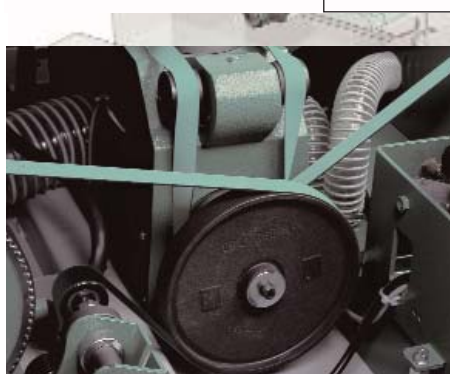
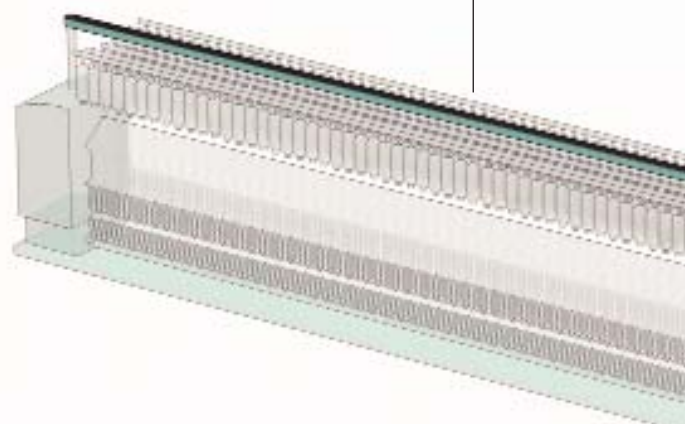



привод тангенциального ремня

групповой привод/привод сегмента

четырёх шпиндельный привод (два натяжных шкива)

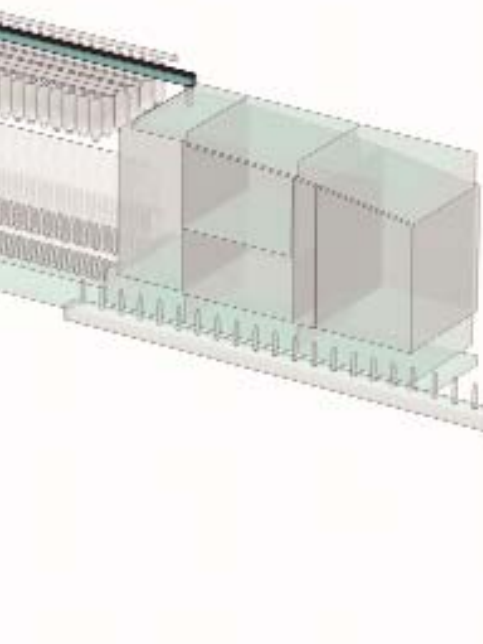
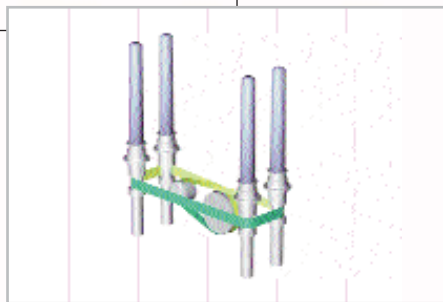
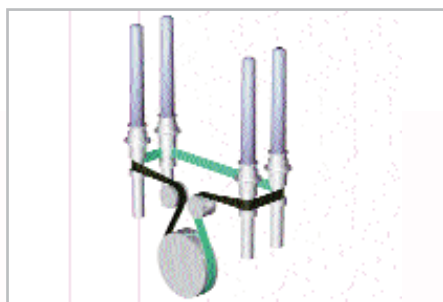
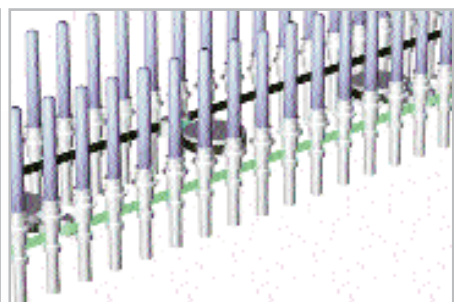
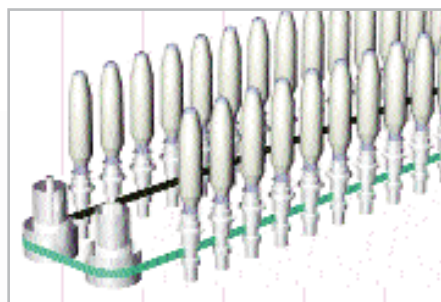

мотальная машина

четырёх шпиндельный привод (один натяжной шкив)

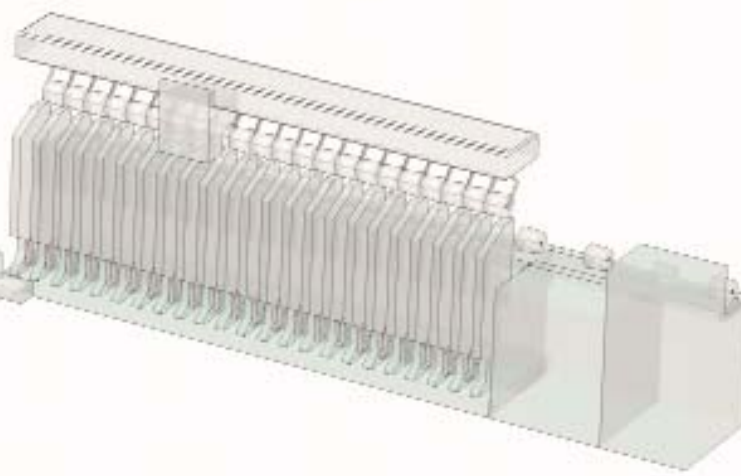

Обзор процесса: Кольцепрядение для гребенной пряжи



гребнечесальная машина

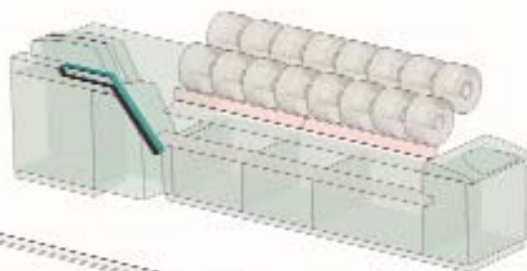

холстовытяжная машина

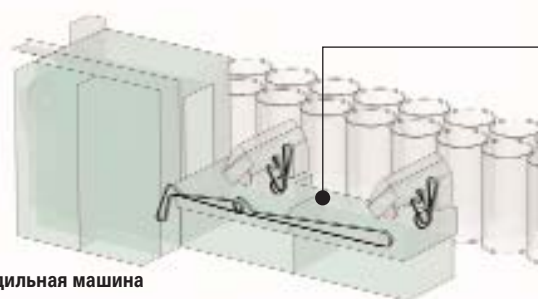

барaban-собираетль



кольцепрядильная машина

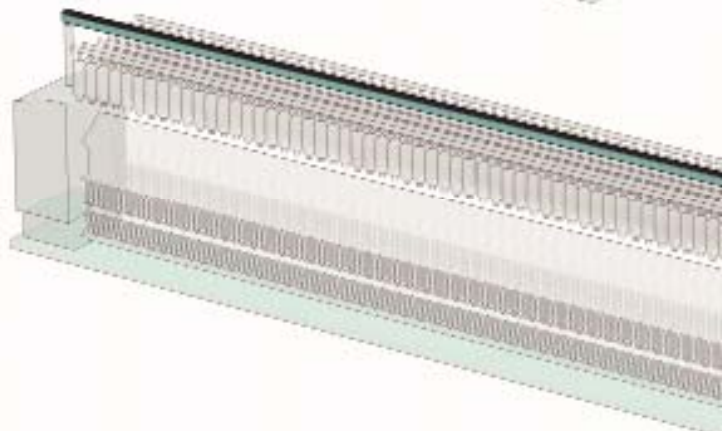

машина для растяжения волокон

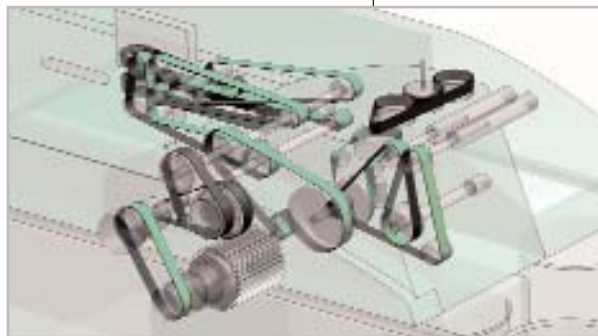
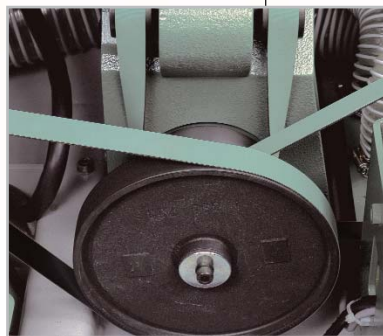
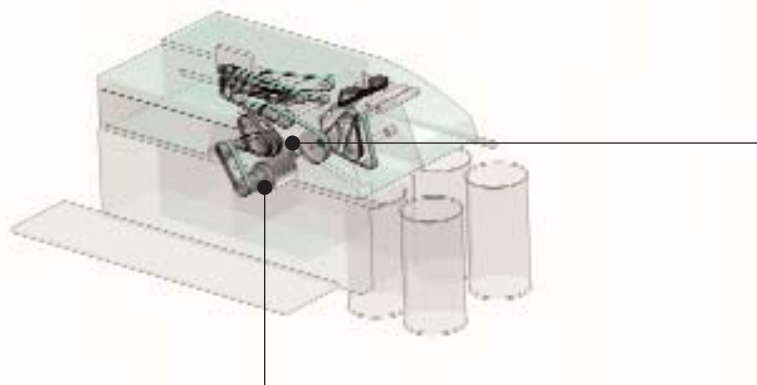

приводной ремень для системы растяжения волокон

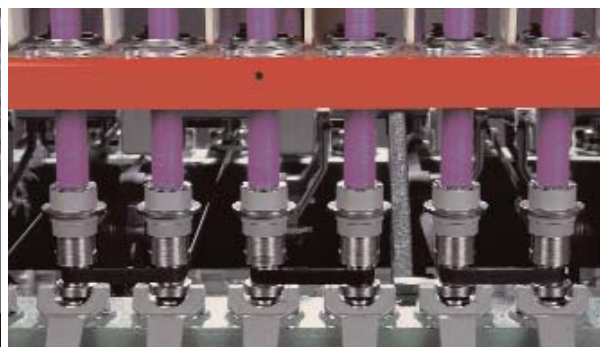

приводной ремень

бобинная транспортерная лента

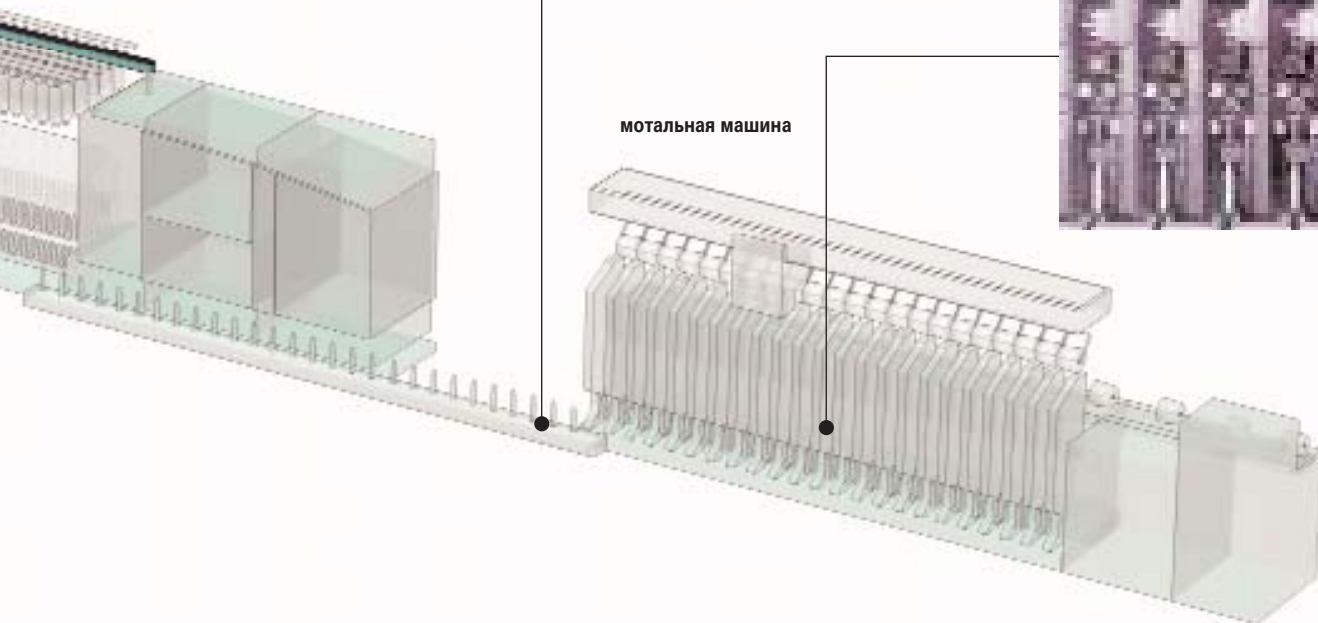
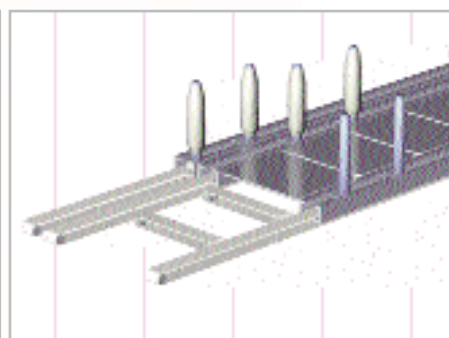
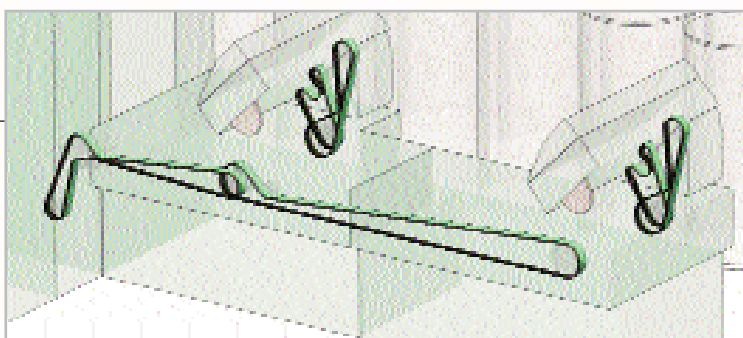

Примечание: На чертежах схематично изображены примеры отдельных способов применения, что не претендует на полноту изображения. Рекомендации по ленте (использование/внешние данные) следует понимать лишь как общие указания. Существуют многообразные решения в силу сложных и разнообразных требований к процессу, техническим данным и влияния внешних факторов (например, сырость, окружающая среда или рабочая температура, добавки, скорость процесса и т.д.).

Роторное прядение с открытым концом

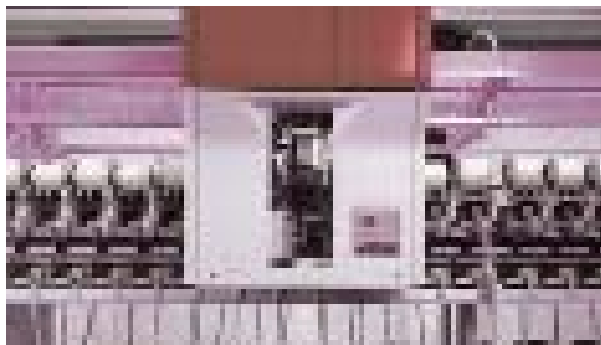

Роторное прядение с открытым концом

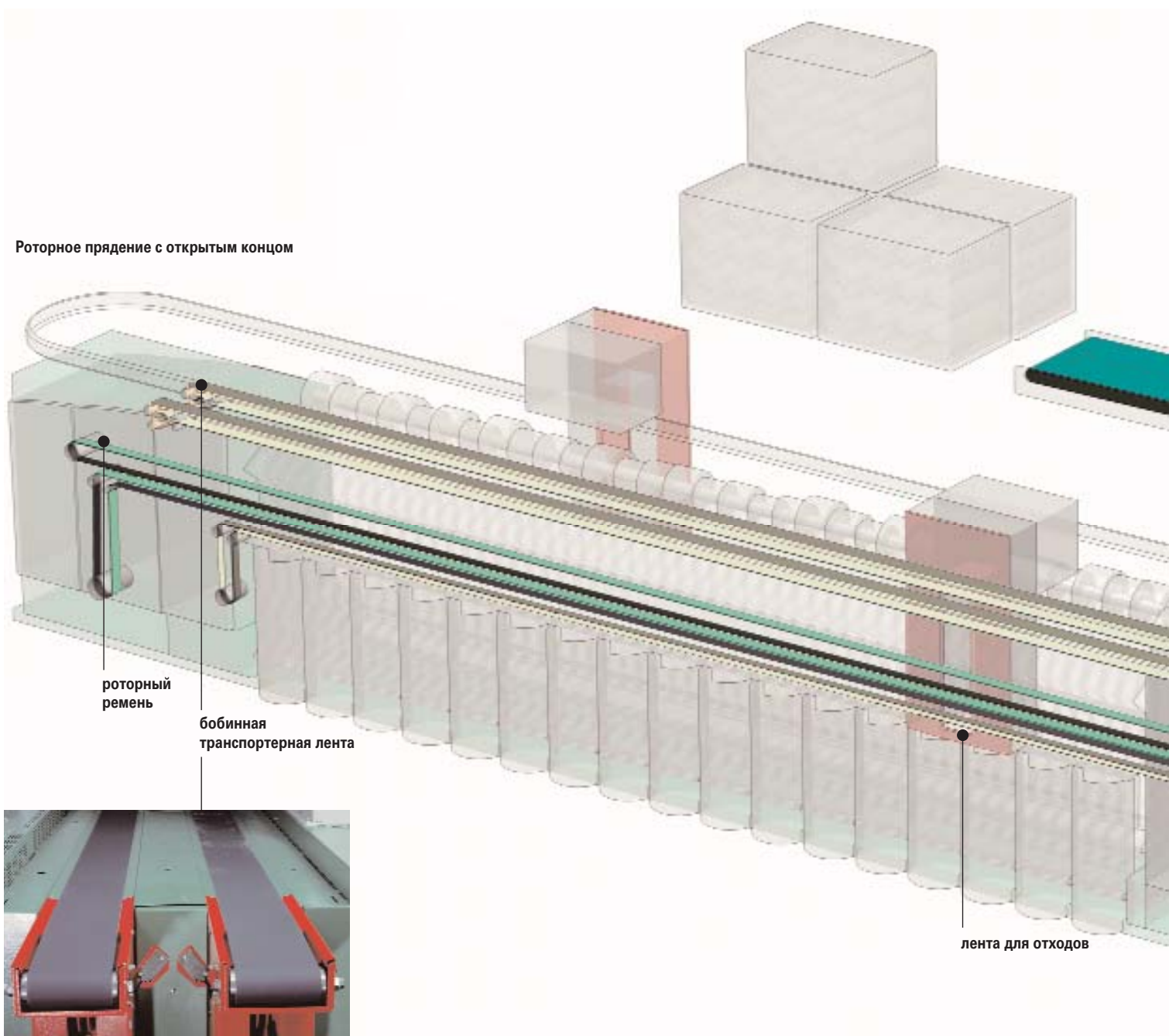



шестеренная лента

привод с открытым концом

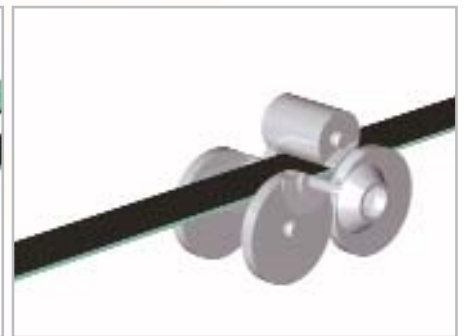
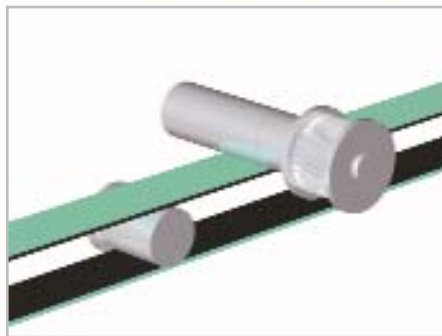

транспортная лента

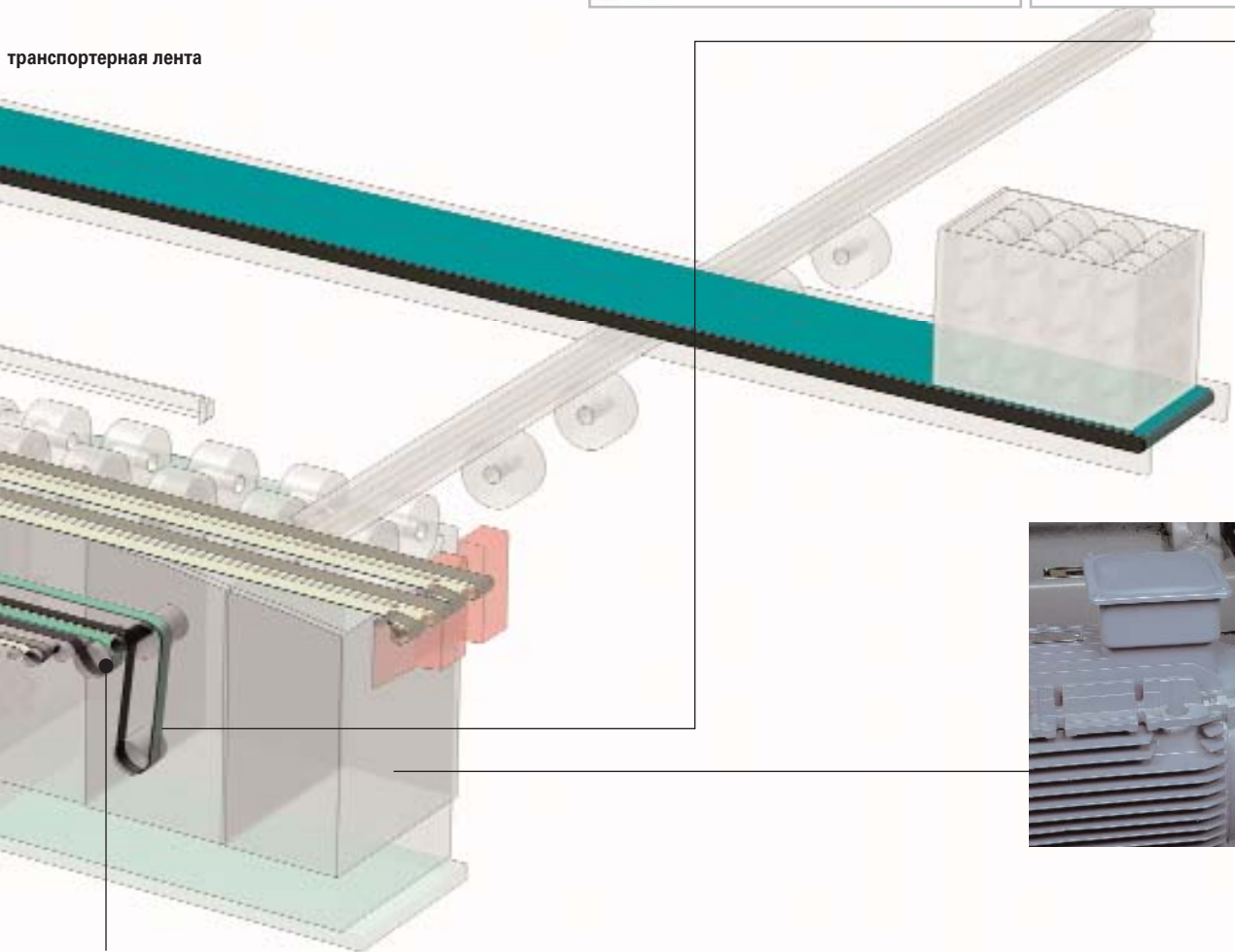

шестеренная лента
лента для расчесывающего валика

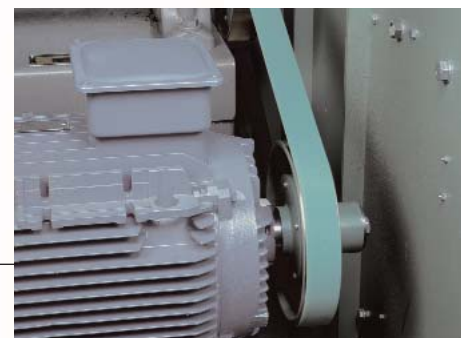

основной привод

Верный выбор

Фирма Хабазит разработала широкий ассортимент приводных ремней, что позволяет покупателю сделать выбор в зависимости от специфики использования.

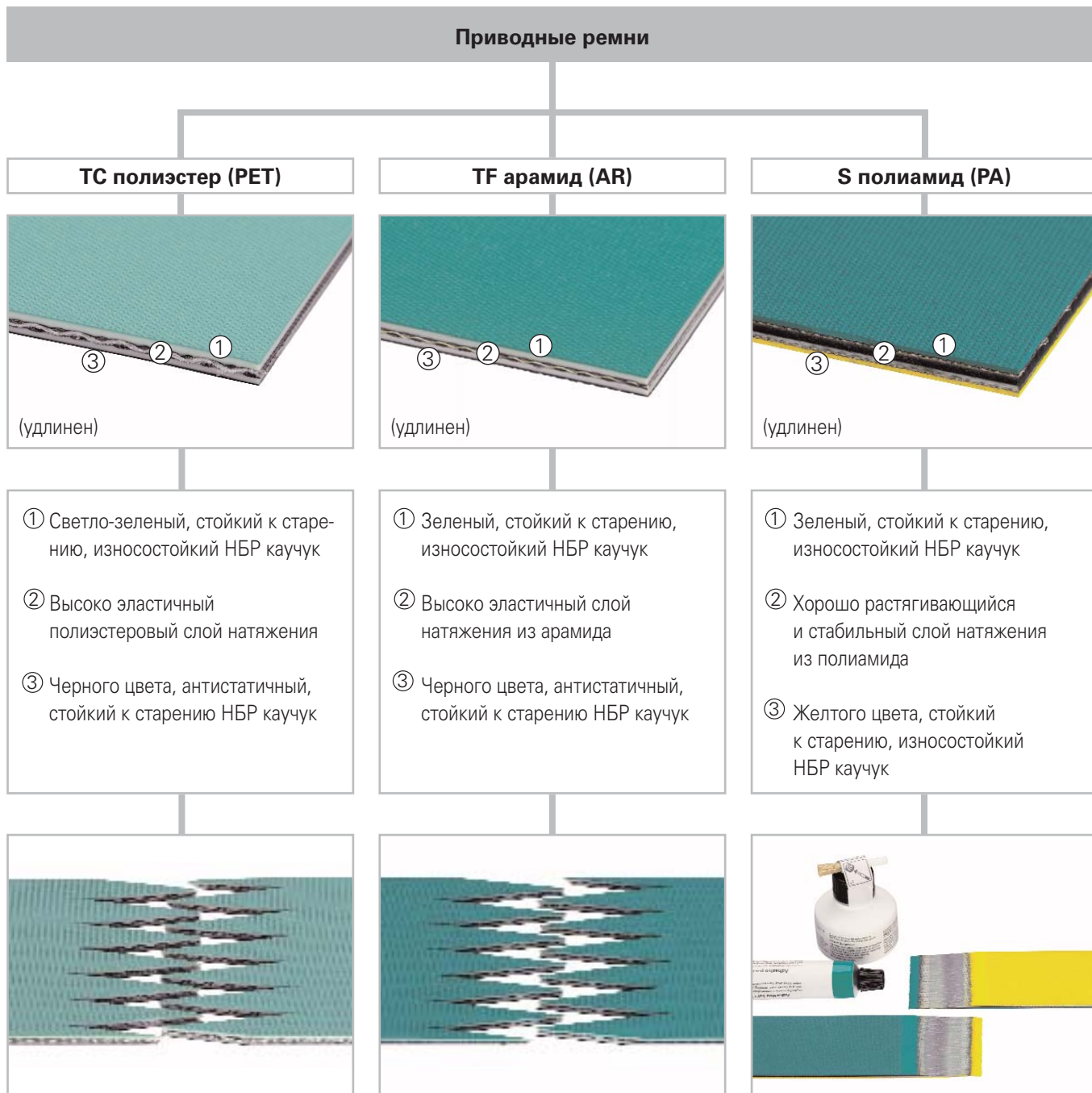

Верный выбор

Фирма Хабазит разработала широкий ассортимент шпindelных лент, что позволяет покупателю сделать выбор в зависимости от специфики использования.

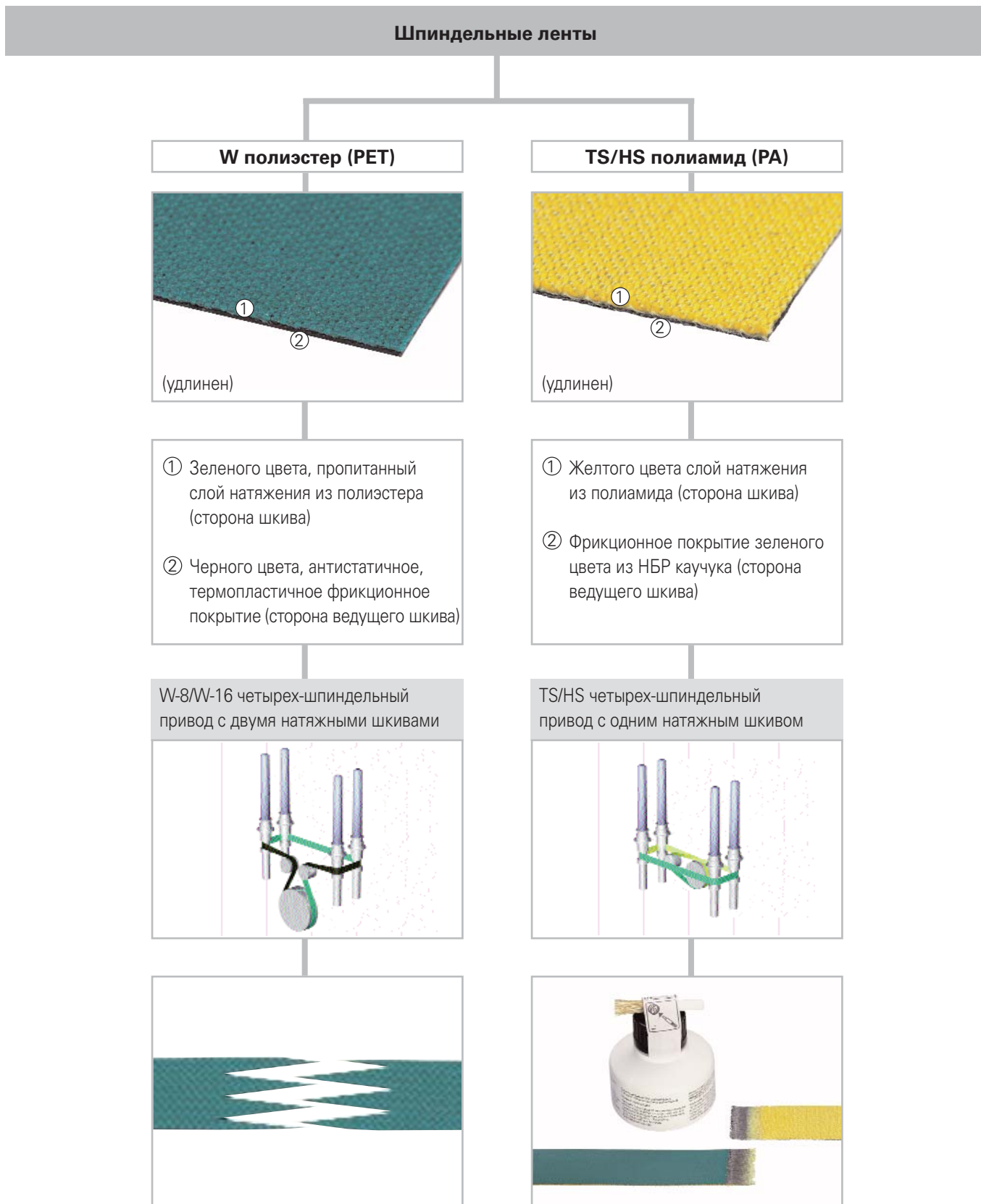

Инструкция по применению в текстильной области / по подбору лент и технические данные

	Приводные ремни														
	Тип ремня	TC-20EF	TC-20/25EF	TC-35ER	TC-35/30ER	TC-35/35ER	TC-55ER	TCF-20E	TCF-35E	TCF-55E	TF-15	TF-22	TF-33	TF-50	S-140H
Использование ленты															
тангенциальный привод	•	•	•	•	•	•					•	•	•	•	•
роторный привод		•	•												
шестеренный привод / привод расчесывающий валик			•	•	•										
основной привод	•	•	•	•	•	•	•	•	•	•	•	•	•	•	•
поперечный привод															
четырёх-/двух-/одно-шпиндельный привод															
поперечный фартук															
бобинная транспортировка															
транспортировка пластмассовых втулок															
подводящая лента															
подводящая лента															
лента для отходов															
привод вентилятора	•		•			•	•	•	•						•
лента для привода устройства, очищающего прядильную машину от пыли	•		•												•
Строение/дизайн продукта															
Фрикционное покрытие (материал)	НБР	НБР	НБР	НБР	НБР	НБР	НБР	НБР	НБР	НБР	НБР	НБР	НБР	НБР	НБР
Фрикционное покрытие (структура поверхности)	Жесткий	Жесткий	Жесткий	Жесткий	Жесткий	Жесткий	Жесткий	Жесткий	Жесткий	Жесткий	Жесткий	Жесткий	Жесткий	Жесткий	Жесткий
Фрикционное покрытие (цвет)	Черного	Черного	Черного	Черного	Черного	Черного	Черного	Черного	Черного	Черного	Черного	Черного	Черного	Черного	Желтого
Слой натяжения (материал)	ПЕТ	ПЕТ	ПЕТ	ПЕТ	ПЕТ	ПЕТ	ПЕТ	ПЕТ	ПЕТ	Арамид	Арамид	Арамид	Арамид	ПА	
Обратная сторона (материал)	НБР	НБР	НБР	НБР	НБР	НБР	Хамид	Хамид	Хамид	НБР	НБР	НБР	НБР	НБР	НБР
Обратная сторона (структура поверхности)	Мелко-зернист.	Мелко-зернист.	Жесткий	Жесткий	Жесткий	Жесткий	Мелко-зернист.	Мелко-зернист.	Мелко-зернист.	Мелко-зернист.	Жесткий	Жесткий	Жесткий	Мелко-зернист.	Мелко-зернист.
Обратная сторона (цвет)	светло-зеленый	светло-зеленый	светло-зеленый	светло-зеленый	светло-зеленый	светло-зеленый	белый	белый	белый	зеленый	зеленый	зеленый	зеленый	зеленый	зеленый
Транспортирующая сторона (материал)															
Транспортирующая сторона (структура поверхности)															
Транспортирующая сторона (свойства)															
Транспортирующая сторона (цвет)															
Количество слоев из ткани															
Характеристика продукта															
Антистатические свойства	Да	Да	Да	Да	Да	Да	Да	Да	Да	Да	Да	Да	Да	Да	Да
Технические данные															
Толщина [mm]	2,0	2,5	2,5	3,0	3,5	3,0	2,2	2,6	2,7	2,0	2,4	3,0	3,9	1,7	
[in.]	0.08	0.1	0.1	0.12	0.14	0.12	0.09	0.1	0.11	0.08	0.09	0.12	0.15	0.07	
Минимальный диаметр шкива с натяжителем [mm]	25	50	50	50	70	70	50	50	70	32	63	90	140	25	
[in.]	1	2	2	2	2.8	2.8	2.0	2.0	2.8	1.3	2.5	3.5	5.5	1	
Сила натяжения при 1% натяжения (k1% после обкатки) [N/mm]	10	12	17	17		26	12	17	26	15	22	33	50	6	
на единицу ширины (стандарт фирмы Хабазит 320.013) [lbs./in.]	57	69	97	97		148	69	97	148	86	126	188	286	34	
Сила натяжения при 1% натяжения (k1% статично) [N/mm]															
на единицу ширины (стандарт фирмы Хабазит 320.064) [lbs./in.]															
Сила натяжения при 1% натяжения (k1% статично) [N/mm]					17										
на единицу ширины (стандарт фирмы Хабазит 320.111) [lbs./in.]					97										
Сила натяжения при 8% натяжения (k8% статично) [N/mm]															
на единицу ширины (стандарт фирмы Хабазит 320.063) [lbs./in.]															
Система соединения															
Flexproof	•	•	•	•	•	•	•	•	•	•	•	•	•	•	•
Quickmelt															
Thermofix															•
Тип ремня	TC-20EF	TC-20/25EF	TC-35ER	TC-35/30ER	TC-35/35ER	TC-55ER	TCF-20E	TCF-35E	TCF-55E	TF-15	TF-22	TF-33	TF-50	S-140H	

			Тип ремня
FNB-2E	NNT-8EWE		
			Использование ленты
			тангенциальный привод
			роторный привод
			шестеренный привод привод расчесывающий валик
			основной привод
			поперечный привод
			четырёх-/двух-/одно-шпиндельный привод
	•		поперечный фартук
		•	бобинная транспортировка
		•	транспортировка пластмассовых втулок
			подводящая лента
			подводящая лента
•			лента для отходов
			привод вентилятора
			лента для привода устройства, очищающего прядильную машину от пыли
			Строение/дизайн продукта
			Фрикционное покрытие (материал)
			Фрикционное покрытие (структура поверхности)
			Фрикционное покрытие (цвет)
ПЕТ	ПЕТ	ПЕТ	Слой натяжения (материал)
			Обратная сторона (материал)
			Обратная сторона (структура поверхности)
			Обратная сторона (цвет)
ПВХ	ТПУ	ПЕТ	Транспортирующая сторона (материал)
Черный/отшлифован	Черный/отшлифован	Ткань	Транспортирующая сторона (структура поверхности)
Не адгезивн	Не адгезивн	Не адгезивн	Транспортирующая сторона (свойства)
белый	белый	белый	Транспортирующая сторона (цвет)
1	1	2	Количество слоев из ткани
			Характеристика продукта
Да	Да	Да	Антистатические свойства
			Технические данные
1.2 0.05	0.6 0.02	1.6 0.06	[mm] Толщина [in.]
30 1.2	15 0.6	40 1.6	[mm] Минимальный диаметр шкива с натяжителем [in.]
			[N/mm] Сила натяжения при 1% натяжения (k1% после обкатки) [lbs./in.] на единицу ширины (стандарт фирмы Хабазит 320.013)
6 34	4 23		[N/mm] Сила натяжения при 1% натяжения (k1% статично) [lbs./in.] на единицу ширины (стандарт фирмы Хабазит 320.064)
		8 46	[N/mm] Сила натяжения при 1% натяжения (k1% статично) [lbs./in.] на единицу ширины (стандарт фирмы Хабазит 320.111)
			[N/mm] Сила натяжения при 8% натяжения (k8% статично) [lbs./in.] на единицу ширины (стандарт фирмы Хабазит 320.063)
			Система соединения
•	•	•	Flexproof
			Quickmelt
			Thermofix
			Тип ремня
FNB-2E	NNT-8EWE		

Примечание

Все данные имеют приблизительные значения при равных климатических условиях: 23 °C/ 73 °F, 50% влажности (DIN 50005/ISO 554) и основываются на мастер-методе соединения концов.

Примечание

Все данные имеют приблизительные значения при равных климатических условиях: 23 °C/ 73 °F, 50% влажности (DIN 50005/ISO 554) и основываются на мастер - методе соединения концов.

Пояснения

Armid	= арамид
CEL	= целлюлоза
CO	= хлопок
EPDM	= этиленпропилентерполимер (также называемый EPT)
Gro.	= паз (продольная желобковая структура)
Hamid	= хамид, структура из термопластических материалов фирмы Хабазит
H.	= жесткий
Impr. fabric	= пропитанная ткань
Longitudin.	= продольная (продольная желобковая структура)
Mat	= матовый цвет (матовая отделка)
Medium-adh.	= средне-адгезивный
NA	= не присутствует
НБР	= акрилонитрило-бутадиеновая резина
Non-adh.	= не адгезивн.
Nonwoven	= нетканый
PA	= полиамид
PA/CO	= полиамид/хлопок
PE	= полиэтилен
PET	= полиэстер
PET/CO	= полиэстер/хлопок
POM	= полиоксиметилен
PP	= полипропилен
PUR	= полиуретан с поперечным сцеплением
ПВХ	= поливинилхлорид
Quadrillé	= четырехугольная структура
Sawtooth	= пилообразная структура профиля
str., struct.	= структура
Super-adh.	= очень адгезивн.
TPO	= термопластический полиолефин
TPU	= термопластический полиуретан
Transp.	= прозрачный
Waffle struct.	= вфельная структура
●	= подходящий
◐	= условно подходящий
—	= не подходящий

Детали продукта - обзор

Важнейшую информацию о продуктах Вы найдете на интернет – странице фирмы Хабазит:

www.habasit.com

Выберите филиал компании

- например, в Великобритании

Продукты

- например, машинные ленты

Данные продукта

- Обзор

Product code	Technical Data				Product Construction/Design						
	Thickness [mm]	Pulley diameter (minimum) [mm]	Tensile force for 1% elongation (1% after running in) [N/mm]	Nominal peripheral force per unit of width [N/mm]	Friction cover			Traction layer		Reverse cover	
					Material	Surface structure	Color	Material	Material	Surface structure	Color
TC-20EF	2.0	25	10	20	Acrylonitrile-Butadiene-Rubber (NBR) as friction cover (pulley/cylinder side)	Rough structure	Black	Polyester fabric (PET)	Acrylonitrile-Butadiene-Rubber (NBR) as friction cover (whirl side)	Fine structure	Light green
TC-20PEEF	2.5	50	12	25	Acrylonitrile-Butadiene-Rubber (NBR) as friction cover (pulley/cylinder side)	Rough structure	Black	Polyester fabric (PET)	Acrylonitrile-Butadiene-Rubber (NBR) as friction cover (whirl side)	Fine structure	Light green
TC-35ER	2.5	50	17	35	Acrylonitrile-Butadiene-Rubber (NBR) as friction cover (pulley/cylinder side)	Rough structure	Black	Polyester fabric (PET)	Acrylonitrile-Butadiene-Rubber (NBR) as friction cover (whirl side)	Rough structure	Light green
TC-35OER	3.0	50	17	35	Acrylonitrile-Butadiene-Rubber (NBR) as friction cover (pulley/cylinder side)	Rough structure	Black	Polyester fabric (PET)	Acrylonitrile-Butadiene-Rubber (NBR) as friction cover (whirl side)	Rough structure	Light green
TC-55ER	3.0	70	26	55	Acrylonitrile-Butadiene-Rubber (NBR) as friction cover (pulley/cylinder side)	Rough structure	Black	Polyester fabric (PET)	Acrylonitrile-Butadiene-Rubber (NBR) as friction cover (whirl side)	Rough structure	Light green

Технические данные в деталях для каждого типа продукта/ленты

Вы получите техническую информацию со следующими данными:

- Название/признаки продукта
- Конструкция продукта
- Свойства продукта
- Технические данные и т.д.

Product Data Sheet
TC-35ER

Technical Data

Thickness [mm]	3.0
Pulley diameter (minimum) [mm]	50
Tensile force for 1% elongation (1% after running in) [N/mm]	17
Nominal peripheral force per unit of width [N/mm]	35

Product Construction/Design

Friction cover	Traction layer	Reverse cover
Material: Acrylonitrile-Butadiene-Rubber (NBR) as friction cover (pulley/cylinder side)	Material: Polyester fabric (PET)	Material: Acrylonitrile-Butadiene-Rubber (NBR) as friction cover (whirl side)
Surface structure: Rough structure	Surface structure: Fine structure	Surface structure: Rough structure
Color: Black	Color: Light green	Color: Light green

Product Construction/Design (Detailed)

1. Friction cover (NBR)	Acrylonitrile-Butadiene-Rubber (NBR) as friction cover (pulley/cylinder side)
2. Traction layer (PET)	Polyester fabric (PET)
3. Reverse cover (NBR)	Acrylonitrile-Butadiene-Rubber (NBR) as friction cover (whirl side)

Follow the labeling and Maintenance instructions which are supplied with the product data sheet.

Свойства и преимущества Приводные ремни

ТС приводные ремни из полиэстера (PET)

Фирма Хабазит разработала эту единственную в своем роде серию лент в тесном сотрудничестве с текстильной, печатной и бумагоперерабатывающей промышленностью, совместно с ведущими производителями станков по всему миру. Фирма Хабазит имеет многолетний опыт работы с продуктами из полиэстера в различных областях и в различных типах применения. Результат: широкий ассортимент с отличным соотношением цены и производительности.

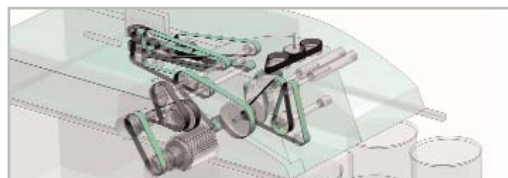

	Свойства	Преимущества
	<ul style="list-style-type: none"> • Очень эластичные ремни 	<ul style="list-style-type: none"> → Длительный срок эксплуатации ленты → Высокая надежность → Лента подходит для шкива небольшого диаметра
	<ul style="list-style-type: none"> • Уменьшенное потребление энергии 	<ul style="list-style-type: none"> → Максимальный эффект → Экономичное производство → Экономия расходов на энергию
	<ul style="list-style-type: none"> • Новые возможности и решения 	<ul style="list-style-type: none"> → Отличное соотношение затрат и добавленной стоимости → Рекомендовано для требуемого типа применения
	<ul style="list-style-type: none"> • Постоянное и равномерное накручивание пряжи 	<ul style="list-style-type: none"> → Отличное качество пряжи → Очень высокая производительность
	<ul style="list-style-type: none"> • Простой и быстрый метод соединения концов (Flexproof) 	<ul style="list-style-type: none"> → Лента легка в обращении → Соединение концов без клеящего вещества → Минимум простоя оборудования → Возможны направления S и Z

Приводные ремни из арамида

Тангенциальные ремни TF/плоские ленты применяются для очень компактных конфигураций привода на очень высоких скоростях. Приводные ремни из арамида высоко ценятся на рынке благодаря своей высокой производительности, свойствам сбережения энергии и высокой передачи энергии. Они функционируют на очень низком начальном растяжении с низким уровнем шума.

Ремни из арамида обладают отличным свойством беззудачности, что экономит время во время сборки, сокращает текущий ремонт и гарантирует ленте долгий срок эксплуатации.

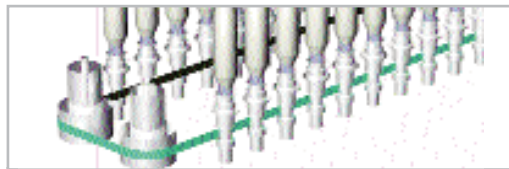

Свойства		Преимущества
<p>Конкурент</p> <p>Хабазит</p> <ul style="list-style-type: none"> • Однородная пряжа 		<ul style="list-style-type: none"> → Высокое качество пряжи → Высокая производительность
<ul style="list-style-type: none"> • Сниженное потребление энергии 		<ul style="list-style-type: none"> → Максимальная эффективность → Экономичное производство → Экономия расходов на энергию
<ul style="list-style-type: none"> • Низкая чувствительность к влаге 		<ul style="list-style-type: none"> → Стабильность размеров → Не требуется дополнительное натяжение → Нет простоя
<ul style="list-style-type: none"> • Стабильный модуль эластичности 		<ul style="list-style-type: none"> → Стабильность размеров → Не требуется дополнительное натяжение → Нет простоя
<ul style="list-style-type: none"> • Простой и быстрый способ соединения концов (Flexproof) • Соединение концов без клеящего вещества 		<ul style="list-style-type: none"> → Лента легка в обращении → Требуется минимум оборудования → Минимум простоя машин → Возможны направления S и Z

Приводные ремни из полиамида (РА)

Приводные ремни из полиамида фирмы Хабазит, лидера на рынке, с устойчивыми конкурентными преимуществами созданы для прядильных, скручивающих и текстурирующих машин. Они долго служат и гарантируют высокую передачу энергии. Мы поставляем ремни необходимой длины и ширины по запросу, предоставляя инженерам полную самостоятельность в отношении дизайна.

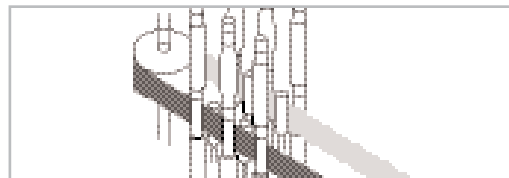

Преимущества

Свойства

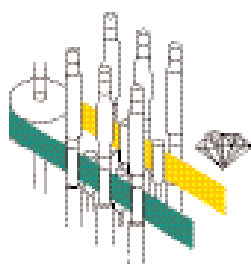

- Долгий срок эксплуатации ленты

- У шпинделя постоянное и равномерное число оборотов в минуту
- Высокая производительность

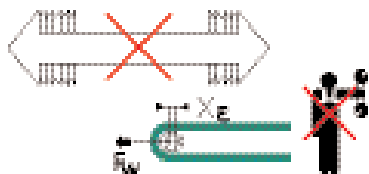

- Стабильный модуль эластичности по истечении времени обкатки

- Не требуется дополнительное натяжение
- Нет простоя
- Не требуется техническое обслуживание

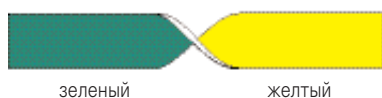

зеленый

желтый

- Помощь при установке с помощью цветовой системы
- Легкий ввод

- Два цвета для легкости и надежности процесса установки
- Лента не скручивается
- Нет ошибок при установке
- Короткое время простоя машин

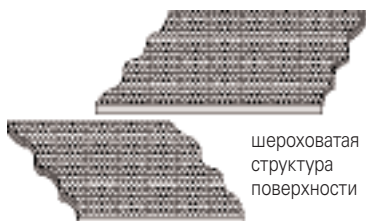

шероховатая структура поверхности

- Высокое однородное качество пряжи

- Нет загрязнения
- Нет скольжения
- Сниженные расходы на техническое обслуживание

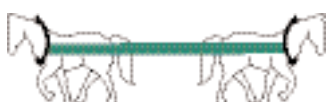

- При ударах и толчках не возникает проблем
- Стабильность размеров

- Лента справляется с периодическими перегрузками
- Надежность процесса
- Длительный срок эксплуатации ленты

Свойства и преимущества Шпиндельные ленты

Шпиндельные ленты из полиэстера (PET)

Шпиндельные W – ленты были разработаны в совместной работе с ведущими швейцарскими производителями станков и впервые были представлены на рынке в конце 80х годов. Основными задачами было соответствие скорости шпинделя 20 000 оборотов в минуту, отсутствие скопления летающих волокон, а также долгий срок технического обслуживания. Данные цели были успешно достигнуты, и как результат, ведущие производители станков в Швейцарии, Японии, Китае и Индии используют шпиндельные W – ленты в комплектном оборудовании.

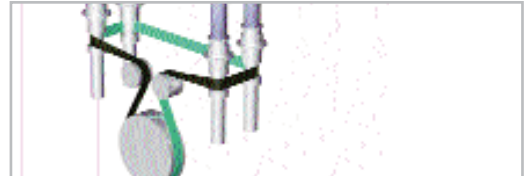

Свойства	Преимущества
<ul style="list-style-type: none"> • Нет скопления летающих по воздуху волокон 	<ul style="list-style-type: none"> → Стабильная скорость шпинделя → Невысокий расход энергии → Не требуется очистка → Производственный процесс не нарушается → Однородное качество пряжи
<ul style="list-style-type: none"> • Простой и быстрый метод соединения концов (Flexproof) 	<ul style="list-style-type: none"> → Легки в обращении → Соединение без использования клейких веществ → Небольшое время простоя машин → Возможны направления S и Z
<ul style="list-style-type: none"> • Минимальная потеря скорости во время остановки шпинделя 	<ul style="list-style-type: none"> → Однородное качество пряжи → Повышенная производительность → Экономия расходов

Шпиндельные ленты из полиамида (PA)

<ul style="list-style-type: none"> • Длительный срок эксплуатации 	<ul style="list-style-type: none"> → Жесткость → Надежность
<ul style="list-style-type: none"> • Отличное соотношение затрат и добавленной стоимости 	<ul style="list-style-type: none"> → Экономичные ленты для экономичного производства → Экономия затрат
<ul style="list-style-type: none"> • Требуется меньше технического обслуживания 	<ul style="list-style-type: none"> → Нет загрязнения → Сниженное время простоя машин → Повышенная продуктивность → Экономия затрат

Проявление превосходных качеств – это ключевой элемент концепции сервисной службы фирмы Хабазит. Производство может осуществляться или на месте у поставщика или у заказчика. Для обоих вариантов требуется различные подходы. Фирма Хабазит предлагает решения для обоих случаев.



Хорошо адаптированный ряд систем соединения

В зависимости от вида применения фирма Хабазит выпускает ленты, соединенные с помощью различных систем, и оказывает содействие на месте.

Наши стандартные системы соединения – это Thermofix (скошенное соединение), Flexproof (соединение зубьев). Другие предложения: Quickmelt (соединение торцевых поверхностей), Step-Flex (зубец над зубцом) и механический крепеж (синтетическая спиральная шнуровка или широкий ассортимент общеупотребительных металлических крепежей).



Инструментарий при изготовлении на месте

Мы предлагаем экономичные и высококачественные инструменты. В особых случаях они помогут снизить уровень неполадок и эффективно помочь процессу соединения. Фирма Хабазит предлагает ножи для подготовки концов приводных ремней из полиамида и шпindelных лент. Также в ассортименте есть устройства для разрезания зубьев при подготовке приводных ремней из арамида и полиэстера и шпindelных лент из ТПУ. Ассортимент устройств горячего прессования дополняет инструментарий.

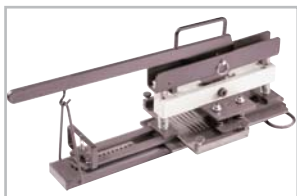

Сервис по установке на месте

В случае, если Ваш инструментарий не полон, филиал фирмы Хабазит или Ваш ближайший партнер могут выполнить необходимые сервисные работы и предоставить необходимое оборудование.



Высококачественный вспомогательный материал

Наши специально изготовленные адгезивы и плавкие пленки дают гарантию того, что качество ленты не ухудшится при соединении.



Альтернативы по производству лент и ремней для соответствия необходимой производственной системе

Для наиболее важных способов производства пряжи фирма Хабазит предлагает альтернативные варианты по производству лент, в зависимости от необходимого метода соединения:



Система соединения		Flexproof	Thermofix
Шпindelная лента	W-8	•	-
	TS-5/HS-5	-	•
Тангенциальный ремень	TC-	•	-
	TF-	•	-
	Ряд S	-	•

Таким образом, мы можем предложить продукт, подходящий для Вашего инструментария или удовлетворить возрастающий спрос на неадгезивные методы соединения.

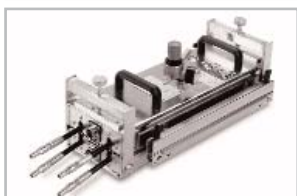

Производство на самовывоз

Наши реальные производственные возможности дают гарантию выполнения Ваших заказов в срок с оптимальным качеством и на самых лучших условиях.

Маркировка лент по желанию заказчика

Если потребуется, мы можем поставить номер на запасную деталь.

Широкий спектр технического обслуживания является частью политики фирмы Хабазит. Мы стараемся, чтобы наши заказчики чувствовали поддержку в нашем лице, принимая от нас продукты, выполненные по инновационным технологиям. Мы предлагаем:



Консультацию и техническое обслуживание

Фирма Хабазит предлагает консультацию и техническую поддержку высочайшего уровня в области производства лент на тканевой основе и синтетических модульных лент. Наши знания основаны на 60 летнем опыте работы.

Подбор и расчет лент

Для наших клиентов мы делаем расчет и подбираем наиболее подходящую ленту. Наши клиенты имеют возможность самостоятельно сделать это, используя недавно разработанные программы выбора и расчета «SeleCalc». Эти программы Вы можно заказать бесплатно в близлежащем филиале фирмы Хабазит или через интернет: info@habasit.com

POWER-SeleCalc = Подбор и расчет приводных ремней

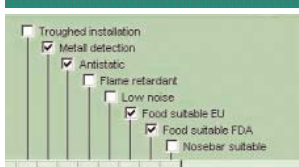

Сборка

Мы производим соединение концов лент на тканевой основе или сборку синтетических модульных лент в наших производственных цехах или непосредственно на месте у заказчика - на станке.

Кратчайшее время поставки и сборка на месте

У фирмы Хабазит 25 дочерних фирм в Северной Америке, Европе, Японии и Азии, имеющие собственные склады, производственные цеха, станции технического обслуживания.

Совместно с руководителями подразделений в различных странах, нашими представителями и большим числом квалифицированных торговых агентов фирма Хабазит быстро и компетентно удовлетворит все запросы заказчиков.



Проведение тестирования у заказчика

При желании напрямую у заказчика мы проверяем функциональность лент и ремней при прохождении специальных этапов процесса, а также альтернативные виды продуктов или различные варианты лент на тканевой основе или синтетических модульных лент.

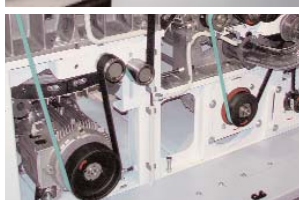

Контроль ленты и анализ

Мы проводим контроль лент, делаем анализ всего производственного цеха и даем соответствующие рекомендации.



Ремонт лент

Наши высокотехнические методы по ремонту лент зарекомендовали себя на практике наилучшим образом.



Рекомендации по оптимизации процесса

Вместе с заказчиком мы анализируем этапы процесса и предлагаем решения по их оптимизации. Например, дополнительное создание добавленной стоимости, увеличение выпуска продукции.

Специальная сборка лент

Наше предложение включает также специальную сборку лент, такое как, например, соединение лент в продольном направлении, сварка краев, сварка профилей, сварка направляющих профилей, штанцевание, сборка с кромками, раскатывание, разрезание поворотных лент и т.д.

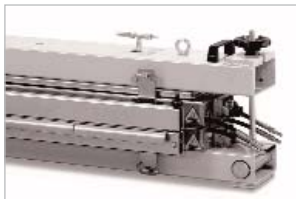

Инструменты для соединения концов и вспомогательные средства

Для эффективного и действенного соединения концов лент нами был разработан ряд инструментов и устройств, соответствующих пожеланиям клиентов и наших партнеров по сбыту. Данный ряд соответствует требованиям при производстве лент как на собственных предприятиях (серийное и специальное производство), так и при монтаже транспортных лент и приводных ремней на месте у заказчика.



Например, устройства для отрезания с рулона, шлифовальные аппараты, устройства горячего прессования и вспомогательные средства, такие как накатные устройства и сварочные устройства. Для сборки модульных лент из синтетических материалов HabasitLINK® у нас тоже имеются эффективные инструменты, благодаря сконструированным и изготовленным на фирме Хабазит полуавтоматическим сборочным машинам.



Повышение квалификации

Хабазит организует курсы по повышению квалификации персонала и предоставляет вспомогательный материал для обучения, чтобы гарантировать оптимальную эксплуатацию наших продуктов. Курсы по соединению концов лент, сборке, монтажу, текущему ремонту проводятся или на фирме Хабазит, или непосредственно у заказчика.



Передача знаний

Хабазит дает советы по различным вопросам, для того, чтобы наши продукты находили оптимальное применение даже в нестандартных специфических ситуациях, для повышения производительности станков и усовершенствования этапов производства. (Например, по очистке, санитарно-профилактическим мероприятиям).

Гарантированные услуги

Мы уверены в качестве наших продуктов. Если наши специалисты по сбыту рекомендуют ту или иную ленту для специального применения, то мы несем полную гарантию за ее продуктивность. Если лента по какой-либо причине оптимально не функционирует, Вам безоговорочно вернут деньги.

Техническая поддержка заказчиков



Будущее в сотрудничестве

Мы верим в настоящее сотрудничество. Для совместного развития нашим специалистам необходимо сотрудничество с конструкторами заказчика, по возможности уже на ранней стадии. Мы предлагаем сотрудничество крупным заказчикам. Совместная работа при планировании ведет к совместному успеху. Мы предлагаем сотрудничество крупным заказчикам. Совместная работа при планировании ведет к совместному успеху.

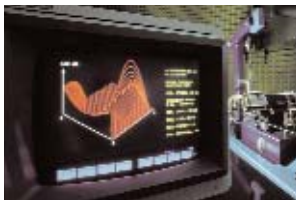

Мы проверяем продукцию для наших заказчиков

Для получения ответа на специфические вопросы по процессу производства наши заказчики всегда могут воспользоваться информацией, обратившись в лаборатории или в отдел развития и исследования. Эти вопросы могут касаться механической проверки нагрузки, влияния химикатов или веществ, примененных заказчиком на определенном этапе производства, или состояния ленты при тепловом воздействии.



Контроль за лентой

Специальное предложение по обслуживанию заказчиков включает в себя техническое обслуживание, регулярный контроль лент и ремней на месте у заказчика, а также регулярные консультации по вопросам протекания процессов производства.

Специальные договоры по техническому обслуживанию

По согласованию с заказчиком мы предлагаем техническое обслуживание в соответствии с запросами заказчика. Такое, как проверка склада или организация дополнительного заказа лент, эксплуатация в экстренных случаях, смена лент и т.д.

Решение фирмы Хабазит

Мы прислушиваемся к Вам. Мы ориентированы на инновационные технологии. Когда речь идет о лентах, мы предлагаем различные решения. Всегда сразу и верно.

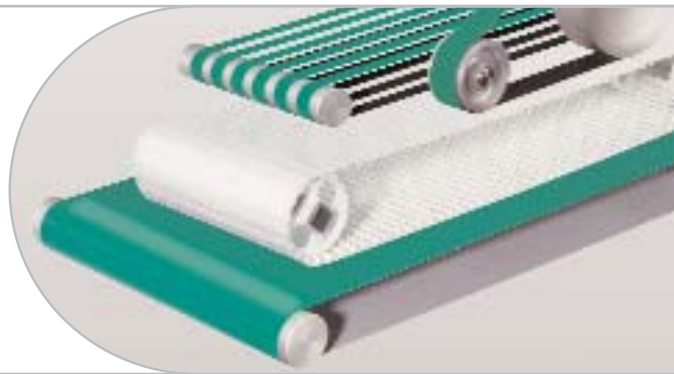

Заказчик всегда на первом месте

Мы знаем, что успех фирмы Хабазит зависит от успеха заказчика. Поэтому мы предлагаем не только продукты, но и решения; не только продаем, но и сотрудничаем. Наши инновационные решения точно подходят для специфических требований. В любой области применения продукта мы гарантируем отличный эквивалент Ваших денег. Со времени основания фирмы Хабазит в 1946 году в течение 60 лет мы доказали, что способны принимать верные решения в зависимости от различных потребностей заказчиков. Поэтому мы являемся первыми в отрасли производства лент и ремней.



Инновации

Фирма Хабазит придает большое значение постоянной разработке инновационных решений, создающим добавочную стоимость. Более 3% наших сотрудников заняты исключительно в области развития и исследования. Ежегодно мы инвестируем в эту область более 8% всего оборота.



Всемирная сеть Факты и цифры

Основание	1946
Оборот 2003	Швейцария 418 млн.
Проданное количество	4,2 млн м ²
Сотрудники	более 2200
Производственные центры	12
Дочерние фирмы	25
Представительства	в 50 странах
Сервисные центры	250 по всему миру

Техническое обслуживание и гарантия

Наше предприятие предлагает помощь и поддержку, где бы Вы не находились. Будь то технические проблемы или экстренные случаи, предложение или заказ: Достаточно сделать один звонок. В любом месте. В любое время.

Качество

Стандарты качества высочайшего уровня являются характеристикой не только наших продуктов, но и ежедневной работы наших сотрудников. Фирма Хабазит получила сертификат на основании всемирно известной программы TQM уже в 1987 году согласно ISO 9001/EN 29001. В 1996 году был получен сертификат согласно ISO 9001:1994. С тех пор фирма регулярно проходит независимые аудиторские проверки. В 2002 году был получен сертификат согласно переработанным ISO нормам 9001/2000.

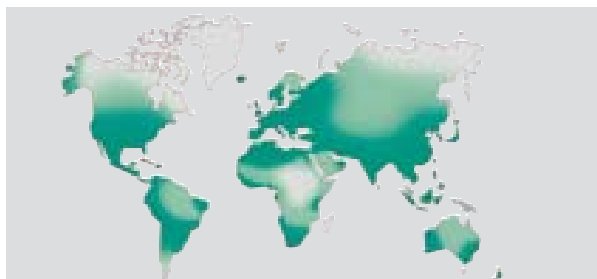

Хабазит - там, где Вы.

На полях зеленого цвета сконцентрированы участки сбыта фирмы Хабазит и сервисные службы.

Австрия

Habasit GmbH, Wien
Тел: +43 1 690 66
www.habasit.at

Бельгия

Habasit Belgium N.V., Zaventem
Тел: +32 2 725 04 30
www.habasit.be

Канада

Habasit Canada Ltd., Oakville
Тел: +1 905 827 4131
www.habasit.ca

Китай

Habasit East Asia Ltd., Hong Kong
Тел: +852 2145 01 50
www.habasit.com/hk

Чехия

Habasit Bohemia spol. s.r.o., Brno
Тел: +4205 41 421 651
www.habasit.cz

Франция

Habasit France S.A., Mulhouse
Тел: +33 389 33 89 03
www.habasit.fr

Германия

Habasit GmbH, Eppertshausen
Тел: +49 6071 969 0
www.habasit.de

Венгрия

Habasit Hungária Kft., Esztergom
Тел: +36 33 510 610
www.habasit.hu

Индия

Habasit-lakoka Pvt. Ltd., Coimbatore
Тел: +91 422 262 78 79
www.habasitiakoka.com

Италия

Habasit Italiana Spa
Customer Care:
Тел: 199 199 333
Для звонков по стране:
+39 0438 911444
www.habasit.it

Япония

Habasit Nippon Co. Ltd., Yokohama
Тел: +81 45 476 03 71
www.habasit.co.jp

Латвия

Habasit Baltic SIA, Daugavpils
Тел: +371 54 074 88
www.habasit.lv

Нидерланды

Habasit Netherlands BV, Nijkerk
Тел: +31 33 24 72 030
www.habasit.nl

Норвегия

Habasit Norge A/S, Oslo
Тел: +47 22 90 92 80
www.habasit.no

Румыния

Habasit Import/Export Romania SRL,
Bucuresti, Тел: +40 21 323 95 65
www.habasit.ro

Россия

Habasit Moscow
Тел: +7 (495) 956 15 08
www.habasit.ru

Сингапур

Habasit Far East Pte. Ltd., Singapore
Тел: +65 6862 55 66
www.habasit.com.sg

Испания

Habasit Hispanica S.A.,
Barberà del Vallès
Тел: +34 93 719 19 12
www.habasit.com

Швеция

Habasit AB, Hindas
Тел: +46 301 226 00
www.habasit.se

Швейцария

Habasit Schweiz, Reinach
Тел: +41 61 715 15 75
www.habasit.ch

Тайвань

Habasit East Asia (Taiwan) Ltd.
Taipei Hsien
Тел: +886 2 8261 8330
www.habasit.com.tw

Украина

Habasit Ukraina, Vinnica
Тел: +38 0432 53 17 35
or +38 0432 53 67 38
www.habasit.ua

Великобритания и Ирландия

Habasit, Corby
Тел: +44 1536 402 340
www.habasit.co.uk

США

Habasit Belting Inc., Suwanee,
Georgia, Тел: +1 800 458 6431
www.habasitusa.com

США (только бесконечные ремни)
Habasit ABT Inc., Middletown,
Connecticut, Тел: +1 860 632 2211
www.habasitabt.com

Ответственность за качество выпускаемой продукции / указания по применению

Если рекомендации по поводу выбора и использования продуктов фирмы Хабазит идут не от торговых представителей фирмы Хабазит, покупатель сам несет ответственность за правильный выбор и использование продуктов фирмы Хабазит, а также связанную с этим безопасность.

Вся информация носит рекомендательный характер. Ее следует принять к сведению. За способы применения в других целях не дается никаких гарантий или обязательств. Приведенные здесь данные получены в условиях лабораторных опытов в нешироких масштабах, которые могут не соответствовать условиям производства в промышленном применении. Без предварительного объяснения могут быть введены изменения ввиду получения новых данных.

ТАК КАК УСЛОВИЯ ЭКСПЛУАТАЦИИ НЕ НАХОДЯТСЯ ПОД КОНТРОЛЕМ ФИРМЫ ХАБАЗИТ ИЛИ ДОЧЕРНИХ ПРЕДПРИЯТИЙ, МЫ НЕ МОЖЕМ ДАТЬ ГАРАНТИЮ НА ПРИГОДНОСТЬ И ТЕХНОЛОГИЧНОСТЬ НАЗВАННЫХ ЗДЕСЬ ПРОДУКТОВ. ЭТО КАСАЕТСЯ ТАКЖЕ РЕЗУЛЬТАТОВ ПРОИЗВОДСТВА, КОЛИЧЕСТВА И ИЗГОТОВЛЕНИЯ ТОВАРА, А ТАКЖЕ ВОЗМОЖНЫХ ДЕФЕКТОВ И ПОВРЕЖДЕНИЙ. А ТАКЖЕ ВОЗМОЖНЫХ ДЕФЕКТОВ И ПОВРЕЖДЕНИЙ.

Головной офис

АО Хабазит
Römerstrasse 1
CH-4153 Reinach, Switzerland
Телефон +41 61 715 15 15
Факс +41 61 715 15 55
E-mail info@habasit.com
www.habasit.com

Registered trademarks
Copyright Habasit AG
Subject to alterations
Printed in Switzerland
Publication data:
2006BRO.TEX-ru1106AUT